

Hayabusa 機械曲R-11Sq R チタンサイクロン 2本出し 政府認証 取扱説明書

- 作業に入る前に必ず取扱説明書を熟読して下さい。
- 作業中は本書を手元に置き、指示に従って作業を進めて下さい。
- 本書は製品を廃棄するまで確実に保管して下さい。

- ▲危険** 怠ると怪我につながる注意事項を示してあります。
- ▲注意** 怠ると部品の損傷等につながる注意事項を示してあります。
- ▲参考** スムーズに作業を進める上でのポイントや参考となる事項を示してあります。

1. 適応車種及び諸元表

車名	SUZUKI Hayabusa	
車両型式	8BL-EJ11A	
エンジン型式	DXA1	
認証番号	JMCA2023001235	
サイクロン型式	S592T1QC1	
素材	SUS304 / Ti / CFRP	
品番	チタンサイレンサー	: 110-592-A18G0
	チタンブルーサイレンサー	: 110-592-A16G0
重量	純正マフラー	: 20.5 kg
	チタンサイレンサー	: 8.6 kg
	チタンブルーサイレンサー	: 8.6 kg

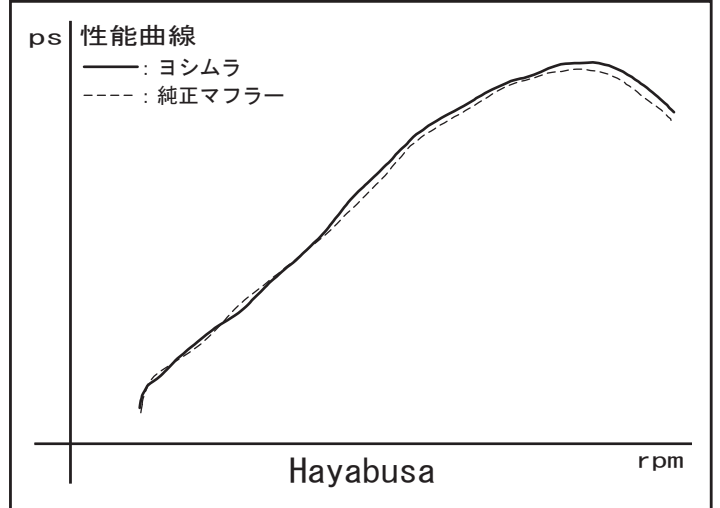

2. セット内容

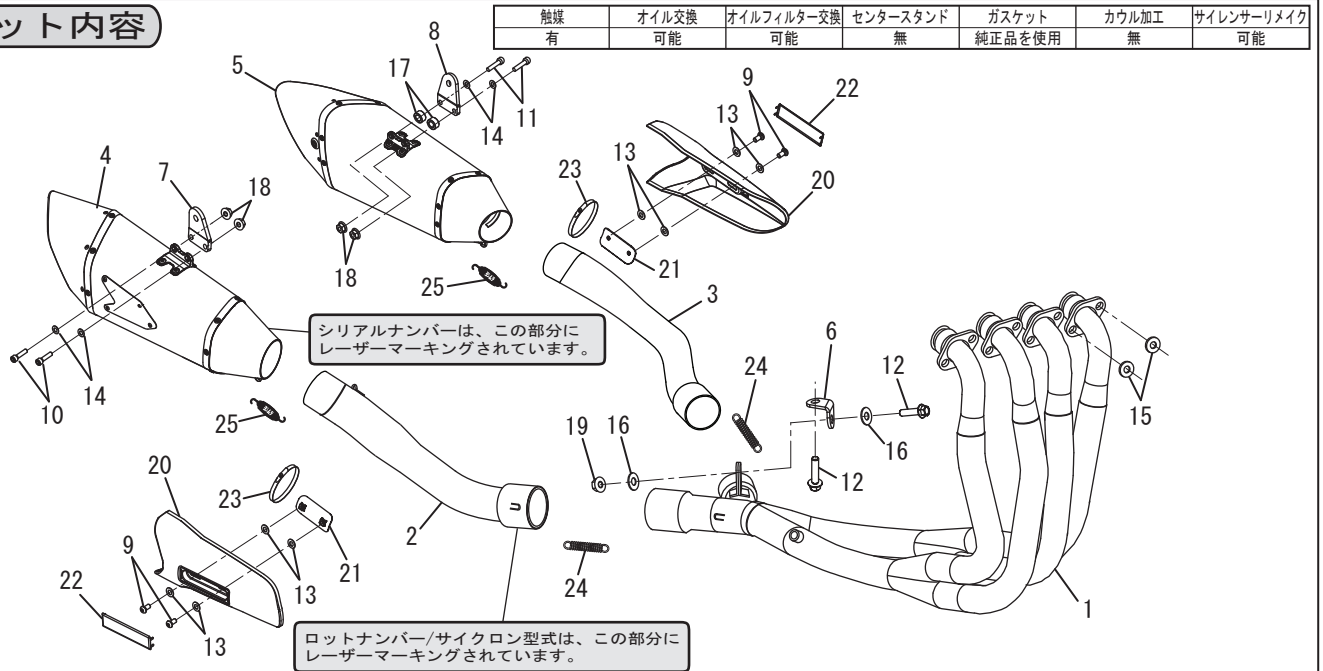

NO.	品名	数	品番	NO.	品名	数	品番
1	ヘッダー ASSY	1	143-592-A100	13	SUSワッシャM5×14	8	812-205-1410
2	テールパイプR	1	115-592-A100	14	SUSワッシャM6×13	4	812-206-1310
3	テールパイプL	1	115-592-A10A	15	キャップボルト用サラバネM8	8	811-108-0000
4	サイレンサーR(チタンカバー)	1	139-592-A18G0	16	ワッシャM8×20	2	812-108-2000
	サイレンサーR(チタンブルーカバー)		139-592-A16G0	17	スペーサーカラー6-13-8	2	860-006-1308
5	サイレンサーL(チタンカバー)	1	139-592-A18GA	18	フランジナットM6	4	823-006-1000
	サイレンサーL(チタンブルーカバー)		139-592-A16GA	19	フランジナットM8	1	823-008-1250
6	マフラスター	1	161-592-0020	20	カーボンヒートガード	2	161-592-0600
7	サイレンサースターR	1	161-592-0230	21	ヒートガードブラケット	2	161-592-0030
8	サイレンサースターL	1	161-592-1240	22	ヒートガード用ロゴプレート	2	141-592-0000
9	SUSキャップボルトM5×7 ネジロック付	4	800-805-3007	23	ホースバンド	2	855-209-4060
10	ボタンボルトM6×20	2	803-206-4020	24	マフラスプリング(ショート)	2	118-000-3000
11	ボタンボルトM6×25	2	803-206-4025	25	マフラスプリング(ミディアムフローティング)	2	118-001-2000
12	フランジボルトM8×20	2	805-308-5020	※	スプリング取付工具	1	100-000-0000