

HONDA PCX 機械曲R-77S サイクロン EXPORT SPEC 政府認証

取扱説明書

- 作業に入る前に必ず取扱説明書を熟読して下さい。
- 作業中は本書を手元に置き、指示に従って作業を進めて下さい。
- 本書は製品を廃棄するまで確実に保管して下さい。

- ▲危険** 怠ると怪我につながる注意事項を示してあります。
- ▲注意** 怠ると部品の損傷等につながる注意事項を示してあります。
- ▲参考** スムーズに作業を進める上でのポイントや参考となる事項を示してあります。

1. 適応車種及び諸元表

車名	HONDA PCX
車両型式	8BJ-JK05
エンジン型式	JK05E
認証番号	JMCA1023001242
サイクロン型式	H49FSCI11
素材	SUS304 / Ti
品番	サテンフィニッシュサイレンサー : 110A-49F-5130
	メタルマジックサイレンサー : 110A-49F-5120
	チタンブルーサイレンサー : 110A-49F-5180B
重量	純正マフラー : 5.2 kg
	ステンレスサイレンサー : 4.5 kg
	サテンフィニッシュサイレンサー : 4.5 kg
	チタンブルーサイレンサー : 4.3 kg

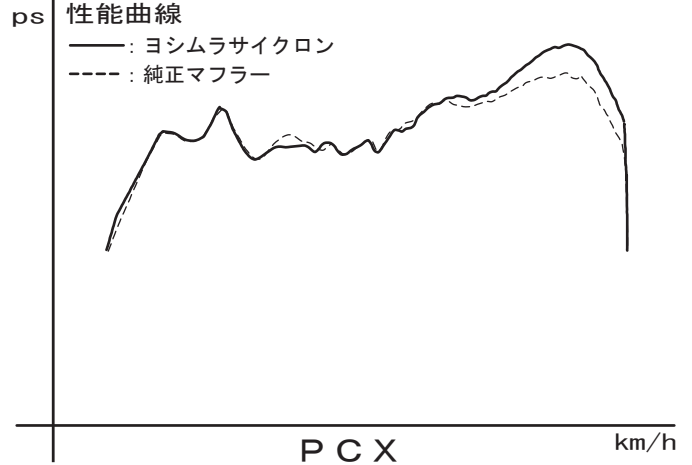

2. セット内容

触媒	オイル交換	オイルフィルター交換	センタースタンド	ガスケット	カウル加工	サイレンサーリメイク
有	可能	可能	可能	純正品を使用	無	可能

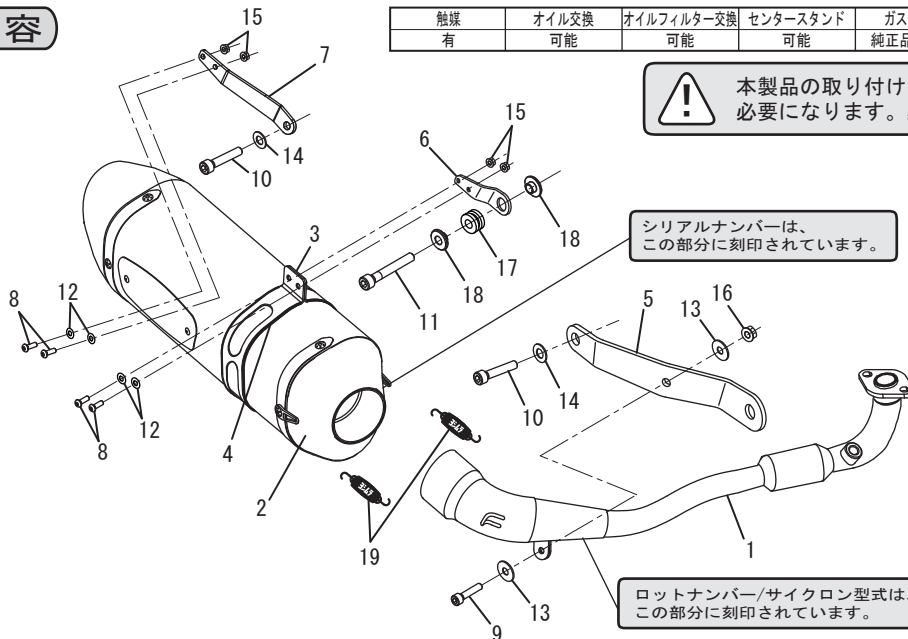

! 本製品の取り付けには、別途純正ガスケットが必要になります。必ず新品を用意して下さい。

シリアルナンバーは、この部分に刻印されています。

ロットナンバー/サイクロン型式は、この部分に刻印されています。

NO.	品名	数	品番	NO.	品名	数	品番
1	エキゾーストパイプ	1	111-49F-5U00	10	キャップボルトM10×35P1.25	2	800-210-5035
2	サイレンサー (サテンフィニッシュカバー)	1	139-49F-5130	11	キャップボルトM10×50P1.25	1	800-210-5050
	サイレンサー (メタルマジックカバー)		139-49F-5120	12	SUSワッシャM6×13	4	812-206-1310
	サイレンサー (チタンブルーカバー)		139-49F-5180B	13	平ワッシャM8×26	2	812-108-2600
3	サイレンサーバンド	1	162-45R-G500	14	平ワッシャM10×22	2	812-110-2216
4	サイレンサーバンド用スペーサーラバー	1	896-016-0835	15	フランジナットM6	4	823-006-1000
5	エキゾーストパイプステー	1	161-49F-0000	16	フランジナットM8	1	823-008-1250
6	サイレンサーステー#1	1	161-49F-0030	17	グロメットラバー	1	553-565-0000
7	サイレンサーステー#2	1	161-49F-0040	18	段付きカラー	2	850-210-26A1
8	ボタンボルトM6×20	4	803-206-4020	19	マフラスプリング (メディア700-ティンク)	2	118-001-2000
9	キャップボルトM8×20	1	800-208-5020	※	スプリング取付工具	1	100-000-0000